

PIERKE
HULSHOF

de tafel van zeven / het empathisch vermogen

HET
EMPATHISCH
VERMOGEN

Het gevoel voor bomen.

De bomen waar de tafel en zitmeubelen uit de serie “de tafel van zeven” van gemaakt zijn, stonden in een gemeenschap met andere bomen. Ze hadden contact, hielpen elkaar met voeding en met afvalstoffen. (katern ‘De Geliefden’) Ze zorgden voor elkaar totdat de mens hen kapte. Ze hadden elkaar nodig, en ze hielpen elkaar. Waar ze bovengronds elkaar soms het leven zuur maakten, hadden ze elkaar ondergronds nodig.¹² Ze zorgden voor elkaar zodat er ook voor hen gezorgd werd wanneer zij dat nodig hadden.

1 Gorzelak 2015

2 Simard 2015

Het empathisch vermogen

Om voor een ander te kunnen zorgen moet je je empathisch vermogen kunnen aanboren. Ongeacht of het een medemens, een dier of een ander wezen betreft.

Sinds 1929 wordt op initiatief van de Werelddierenbescherming Dierendag gevierd. Dit wordt gevierd op de dag van beschermheilige van de dieren, Sint Franciscus. Sint Franciscus was niet alleen beschermheilige van de dieren, maar ook van de melaatsen, de zieken, en de blinden. Met andere woorden Franciscus van Assisi was de patroonheilige van de hulpbehoevendenden.³



afb. 1

Giotto di Bondone 1295

3 Akker 2016

Een eeuw geleden waren dit soort dagen



vaak gerelateerd aan het katholieke geloof. De kerk nam destijds een veel belangrijkere positie in binnen de gemeenschap en deze dagen waren gerelateerd aan patroonheiligen. Dat er een speciale dag ingesteld werd om de dieren aandacht te geven was toentertijd iets unieks. Tegenwoordig kun je op elke dag van het jaar een andere groep herdenken of in het zonnetje zetten. We hebben de dag van de single, wereldaidsdag, of de nationale pannenkoekendag om maar eens wat voorbeelden te noemen.

Dat dierendag gekoppeld werd aan Franciscus van Assisi gaf de dag meteen extra waarde, want Franciscus was een populaire patroonheilige. In het geval van Werelddierendag lijkt het erop dat vanaf het moment van invoering steeds meer mensen zijn gaan inzien dat ook dieren



afb. 2

Basha A. 2017

gevoel hebben. Daar hebben de meeste mensen geen bewijs met bronvermelding voor nodig. Het is algemene kennis geworden. Daarbij lijkt het alsof ze zich in kunnen leven in het dier, een legbatterijkip bijvoorbeeld is voor veel mensen al niet meer acceptabel. Het is zielig wanneer een dier weinig bewegingsvrijheid heeft. Een koe moet ook naar buiten kunnen, en kalfjes zo lang mogelijk bij hun moeder blijven. Een wilde leeuw schiet je niet voor de lol af. Waar we een eeuw geleden niet omkeken naar de beesten, tenzij we er zelf profijt van hadden, wordt er tegenwoordig gekeken naar diervriendelijk slachten, bewegingsvrijheid en het nut van de jacht. Er lijkt steeds meer empathie te komen ten opzichte van dieren.



Maar wat is empathie eigenlijk? En wat heeft het te maken met de bomen in mijn onderzoek?

*Empathie: "Het vermogen om zich in de gevoelens van een ander in te leven."**

Frans de Waal is een primatoloog verbonden aan de Emory University in Atlanta en heeft al heel veel onderzoek gedaan naar empathie en hoe dat bij primaten zichtbaar is. Bij dieren lijkt het makkelijk, ze kijken je aan, reageren op je stem, zorgen voor hun jongen en communiceren met elkaar. Er is veel onderzoek gedaan naar het empathisch vermogen van dieren onderling. De Waal heeft de primaten geobserveerd en die observaties heeft hij gelinkt aan de verder doorontwikkelde primate, de mens. In zijn boek *'Een tijd voor empathie'* heeft hij het over het invoelingsvermogen en neemt hij de stelling van de Duitse filosoof/psycholoog **Theodor Lipps** over, namelijk: "Empathie is een instinct, het is een aangeboren eigenschap." Lipps zegt hier dat de mens van nature invoelingsvermogen heeft richting elkaar maar zo blijkt, ook richting andere dieren. De mens kan zich verplaatsen in de ander, en kan daar dan ook naar handelen. Hij

** Definitie volgens de
Van Dale.*

kan zorgen, troosten en verdedigen. ⁴

In het boek 'Against Empathy' claimt Paul Bloom dat empathie goed is voor de persoonlijke banden, maar dat het slecht zou zijn voor de wereld. We zouden te

*“Iedereen komt ter wereld met een geest die de aanblik van het leed van anderen niet kan verdragen”**

* Mencius,

4^{de} eeuw voor Christus.

egocentrisch kijken, en niet genoeg naar het grotere geheel. Bloom vindt dat het tijd wordt voor een bredere kijk, de tijd van het individualisme is voorbij. ⁵ Waar Bloom hier aan voorbijgaat is dat het empathisch vermogen een onderdeel van de menselijke natuur is, wat weliswaar tijdelijk uitgeschakeld kan worden maar niet voor de eeuwigheid. ⁶



Wat we naar mijn idee zouden moeten doen is ons empathisch vermogen juist prikkelen. We zouden ons moeten trainen in het inleven. Daarmee verbreden we onze scope wat er uiteindelijk voor gaat zorgen dat we ook beter voor onze omgeving gaan zorgen.

De Waal schreef voor het eerder genoemde boek een hoofdstuk met als titel ‘empathie heeft een gezicht nodig’, en hij beschrijft daar dat het bij dieren zo is dat je de gezichtsuitdrukking moet kunnen zien om het gevoel over te nemen.⁷ Bij mensen zou dat dus net zo werken, maar ik twijfel daaraan. Ik geloof wel dat het makkelijker is wanneer je een gezicht kunt waarnemen, maar het is geen vereiste. Ik ben ervan overtuigd dat je empathisch vermogen kunt ontwikkelen door je te verdiepen in de identiteit van een object of wezen. Door die identiteit ontstaat er vergelijkingsmateriaal, je kunt jezelf vergelijken met de ander. Doordat je kunt vergelijken met je eigen situatie is het makkelijker je in te leven in de ander, ongeacht of dat een mens is of een object.

Bomen, zoals in katern ‘*Een Tas Met Boeken*’ wordt omschreven, communiceren met elkaar en zorgen voor elkaar wanneer nodig. Dat doe je

7 De Waal 2009



afb. 3

Bagozzi R.

alleen wanneer je inlevingsvermogen hebt. Er kan een egocentrisch doel achter het inlevingsvermogen zitten, zoals, *‘wanneer mijn buurman sterft, wordt mijn worteldek kwetsbaar’*, maar het kan ook zijn dat ook bomen volgens een gulden leefregel handelen. *‘Wat jij niet wilt dat u geschiedt, doet dat ook een ander niet’* Als jij in een soortgelijke situatie hulp nodig hebt, dan hoop je die ook te ontvangen. Samen zijn we sterker, samen maken we een bos. Het is veel aannemelijker dat bomen samenwerken vanuit het grotere belang en niet vanuit een egocentrisch belang. Ze verdelen de opbrengsten van zon en bodem. Bomen



afb. 4

Penone G. 2001

Giuseppe Penone

1947 Italië.

Penone heeft een diep ontzag voor de boom. Hij vereert ze. In zijn werk maakt hij afgietsels en afdrukken van ze. Holt hij ze helemaal uit, of pelt hij net zo lang totdat alleen het kernhout nog maar over is. In Rotterdam plaatste hij in 2001 het beeld *Elevazione*. In het werk laat hij vijf bomen, een beuk en vier elzen, de dode boom dragen. Doordat de dode stam met zijn wortels bij de wortels van de levende bomen gestoken is, maakt het beeld de connectie tussen de bomen zichtbaar. De levende bomen groeien langzaam en het is nog maar de vraag of ze de dode boom mee om hoog kunnen liften, of zal de last te zwaar zijn en zullen er littekens achterblijven in de bomen.⁸

8 Garbagna 2007



die een relatie zijn aangegaan zorgen ervoor dat hun takken elkaar niet in de weg zitten.^{9 10}

9 Anhäuser, M. 2007

10 Wohlleben P. 2016

Als bomen empathie naar elkaar kunnen voelen, dan zouden mensen toch ook invoelingsvermogen moeten kunnen hebben bij bomen? We zijn creatieve wezens en kunnen ons verplaatsen in een ander. Meer heb je naar mijn idee niet nodig.

Tijdens een iteratie die ik deed met studenten van een minor design bij de Fontys Hogescholen in Tilburg zag ik dat mensen zich wel degelijk konden inleven in een object. Al was het maar even. De oefening die we deden noemde ik als volgt:

'In de ziel van het object.'

Daarbij was het de bedoeling dat studenten zich zouden verplaatsen in object. De casus was dat in de ruimte waar we zaten de tafels vervangen zouden worden voor nieuwe, terwijl de oude tafels nog 'goed' waren. Er moesten bomen voor gekapt worden, met alle gevolgen van dien.

Eenieder aan tafel kreeg een kaartje voor zich, met daarop beknopte informatie over een boom/bos/stoel/tafel en er werd



afb. 5

Partizan Publik 2016

EVERY TREE HAS A RIGHT TO FOREST



11 *the parliament of things*

Partizan Publik uit Amsterdam is bezig met de vertegenwoordiging van het object.

Tijdens de Dutch Design Week 2016 ging ik in een workshop samen met hen het gesprek aan met 7000 jonge beukenbomen. Met alle gecompliceerdheid van dien. We konden de beuken niet verstaan, en zochten dus naar andere manieren om duidelijk te krijgen waar de beuken behoefte aan hadden, we gebruikten daarvoor het inlevingsvermogen. Een oefening gebaseerd op de Actor - Network Theory van Bruno Latour.¹¹ Tijdens de workshop verplaatsen we ons in de beuk (en andere objecten) en zochten zo naar de best mogelijke situatie voor de beuken.

Met hun project '*The Parliament of Things*' maken ze inzichtelijk dat er buiten de beuken ook nog andere natuur is, die vertegenwoordigd dient te worden.



gevraagd zich in te leven in het object op het kaartje.

Nadat men even de tijd had genomen zich in te leven werd er om een reactie gevraagd en zo ontstond er een gesprek. Bij de 'tafel' ontstond frustratie over de vervanging. Er was niets mis met de tafel, die kon nog best wat rondes mee. Vanuit de stoelen waren er angsten, ze konden het goed vinden met de oude tafel en de nieuwe tafel kon nooit zo leuk zijn. Het duurde even voordat iedereen zich genoeg kon inleven maar uiteindelijk konden ze zich allemaal verplaatsen in het object. Met de bijbehorende frustraties, angsten,



afb. 6

Partizan Publik 2016

verdriet en boosheid. Ze vonden het zielig voor de boom dat die gekapt ging worden, maar ook voor de oude tafel, dat deze geruimd ging worden na zoveel jaren trouwe dienst. Uiteindelijk spraken de objecten onderling af dat de ‘oude tafel’ een nieuwe plek zou krijgen en dat er zoveel mogelijk van de boom gebruikt zou worden zodat er zo min mogelijk verspilling was.

Dit was een kleine oefening maar er werd mij hier al wel duidelijk dat mensen inlevingsvermogen kunnen hebben richting bomen. In het katern ‘*En Ze Leefden Nog Lang En Gelukkig*’ schrijf ik over een soortgelijke iteratie die plaatsvond op de Willem de Kooning Academie. Daar kwam een soortgelijke uitkomst uit.

De boom lijkt dus op empathie te kunnen rekenen wanneer mensen zich er in kunnen verplaatsen. Maar voor empathie is een gezicht nodig werd al eerder geschreven. Ik ben van mening dat we dat gezicht breder moeten zien. Laten we dat gezicht waar de Waal het over heeft nu eens interpreteren als zijnde ‘*identiteit*’. Empathie heeft een identiteit nodig. Om empathie voor een boom te kunnen hebben zul je de identiteit moeten kennen van de boom. Doordat je de kenmerken van de boom kunt vergelijken met je eigen



kenmerken kun je je beter in de ander inleven en dat zorgt voor empathie.

Wanneer je de boom ook nog een juridische status toekent, dan geef je jezelf de ruimte om de situatie van de boom te verdedigen. Je zult de boom dan in de gelegenheid moeten stellen om zichzelf te verdedigen.¹²

12 Bloemink 2016

Vanuit mijn onderzoeksvraag “hoe kan de identiteit van de boom bijdrage aan een bewustere omgang met hout?” is dit een belangrijk punt. Je zult om bewustwording voor hout genereren naar beide kanten van het hout moeten kijken. Naar de menselijke kant, maar zeker



ook vanuit de boom. In relatie tot mijn onderzoeksvraag ben ik van verschillende boomsoorten in de eigenschappen in kaart aan het brengen. Niet alleen de deterministische kenmerken maar ook de menselijke kenmerken. Door goed te kijken naar de groeieigenschappen, de uiterlijke kenmerken en de verhoudingen onderling in onze bossen heb ik een aantal boomomschrijvingen kunnen maken terug te vinden in het katern *'De Geliefden'* De omschrijvingen verschillen nogal van de standaard determineerboeken. Die blijven nog steeds naar de biologische eigenschappen van de boom kijken terwijl ik me juist meer richtte op de menselijke eigenschappen van de bomen. Peter Wohlleben schreef in zijn boek 'het Bos' een hoofdstuk over een aantal van de bomen die ook ik omschrijf. Waar hij



afb. 7
Hulshof P. 2017

soms een andere bijnaam geeft aan een boomsoort, komen de strekkingen overeen, maar Wohlleben bekijkt de boom als boswachter, en ik heb de bomen benaderd vanuit mijn ontwerperschap.¹³

13 Wohlleben 2017

Bij Wohlleben leidt dat tot inzichten in de bomen en daarmee wil hij de kijk op bosbouw veranderen. Ik wil dat door de inzichten een empathie opgewekt wordt richting boom EN hout. Ik heb daarom de eigenschappen van de boom vertaald naar voor de mens herkenbare eigenschappen, zodat de boom een eigen identiteit krijgt.

In die identiteit ziet de mens herkenningspunten. Daarmee verlaag ik het abstractieniveau waardoor mensen zich makkelijker kunnen inleven. Als ontwerper kan ik die eigenschappen dan gebruiken als uitgangspunt bij producten waarvoor het hout gebruikt wordt.

In het katern ‘*De Boom Is Een Levend Wezen*’ omschrijf ik uitgebreider het zichtbaar maken van de menselijke eigenschappen van de boom in het ontwerp. Dat zichtbaar maken is nodig omdat op je op die manier empathie opwekt voor het ontwerp. Dat ontwerp is onlosmakelijk verbonden met de boom en daarmee is het ontwerp een middel geworden om een bewustere omgang met hout te genereren.

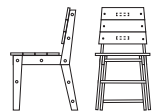

afb. 8

Bakker, T. 2017

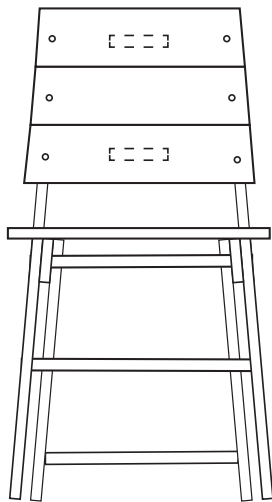
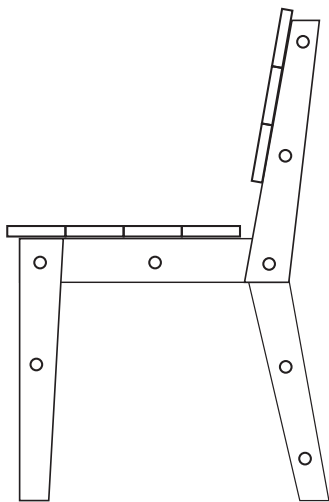



Colofon:

Pierke Hulshof

De Tafel van Zeven. Hoe de identiteit van bomen kan bijdragen aan een bewustere omgang met hout.

Willem de Kooning Academie Master Design

2018

Moniek Driesse hielp me door de bomen het bos te blijven zien. Ik kan niet genoeg dank je wel zeggen daarvoor.

Met bijzondere dank aan Harma Staal & Hanneke Briër, de boswachters van dit project.

Bas Steur, Pim Smeets en Robbin de Waij, jullie waren mijn schimmels, zonder jullie had ik het niet gered.

Céline en BLIJF, mijn bos, naar waar ik altijd terug zal keren. Alleen maar liefde...

bronvermelding

- 1 Gorzelak, Monika, et al. Inter-plant communication through mycorrhizal networks mediates complex adaptive behaviour in plant communities. University of British Columbia. Vancouver, 2015.
- 2 Simard, Suzanne. „Resource Transfer Between Plants Through Ectomycorrhizal Fungal Networks." TR, Horton. Mycorrhizal Networks. Springer, 2015.
- 3 Akker, A. van den. Franciscus van Assisi . 10.04.2016. Opgehaald 30.11.2017. <<http://www.heiligen.net/heiligen/10/04/10-04-1226-franciscus.php>>
- afb. 1 Giotto di Bondone preek van St. Franciscus tot vogels. St. Francis Basiliek in Assisi. 1295
- afb. 2 Basha, Alfred. Bear Tree. 2017
- 4 De Waal, Frans. „Hoe lichamen met elkaar praten." De Waal, Frans. Een tijd voor empathie. uitgeverij contact, 2009. p. 79 - 83.
- 5 Bloom, Paul. Against Empathy. Vintage Publishing, 2017.
- 6 Mencius. Mencius. the works of Mencius. Vert. J. Legge. 1895
- 7 De Waal, Frans. „empathie heeft een gezicht nodig." De Waal, Frans. Een tijd voor empathie. uitgeverij contact, 2009. p. 93 - 99.
- afb. 3 Bagozzi, Rudy. Scare Tree
- 8 Garbagna, Cristina. „elevazione." Scultura di linfa. 2007. p. 146
- afb. 4 Penone, Guiseppe. elevazione. 2001
- 9 Anhäuser, Marcus. „Pflanzen wurden die meiste Zeit unterschätzt." Max Planck Forchung 3. 2007. p 64-65.
- 10 Wohlleben, Peter. „Vriendschappen." Wohlleben, Peter. Het geheime leven van bomen. lev boeken, 2016. p 9-13.
- 11 Parliament of Things. Partizan Publik. <https://theparliamentofthings.org/> 2017
- afb. 5 Partizan Publik, parliament of things, every tree has a right to forest, 2016
- afb. 6 Partizan Publik, parliament of things, bio-emancipation now, 2016
- 12 Bloemink, Sanne. „Edelachtbare, mijn cliënt voelt zich niet fijn in de legbatterij." de Groene Amsterdammer 13 5 2016.
- afb. 7 Hulshof, Pierke. Circle of Friends 2017
- 13 Wohlleben, Peter. „een determineerboekje dat niet saai is." Wohlleben, Peter. Het Bos. levboeken, 2017. 107 - 120.
- afb. 8 Bakker, Thijs., Popular Chair schets, 2017
- afb. 9 Hulshof, Pierke. populus trumula 2017
- cover Katie. Ash Tree



afb. 9

Hulshof, P., 2017

